

BROCAL Y TAPA PARA
TRÁFICO LIGERO
DIAM EXT 74CM

BROCAL Y TAPA PARA TRÁFICO LIGERO

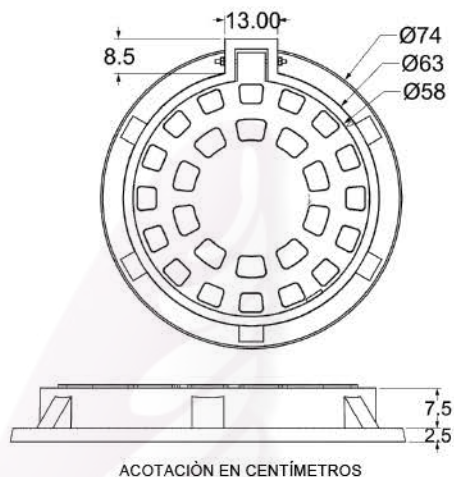

SANITARIO O PLUVIAL



DESCRIPCIÓN

- FABRICADO 100% EN POLIETILENO DE MEDIA DENSIDAD RECICLADO.
- PROTECCIÓN CONTRA RAYOS UV
- LARGA DURACIÓN
- PRODUCTO RECOMENDADO PARA AVENIDAS DE BAJA CIRCULACIÓN.
- MEDIDAS: DIÁMETRO EXTERIOR 74CM, DIÁMETRO INTERIOR 58CM Y DIÁMETRO SUPERIOR 63CM
- FÁCILIDAD DE MANIOBRA E INSTALACIÓN

ESPECIFICACIONES TÉCNICAS

MATERIAL: POLIETILENO DE MEDIA DENSIDAD

DENSIDAD: 0.926—0.940 G/CM³

CARGA DINÁMICA: 22 TONELADAS

RESISTENCIA FÍSICA: ÁCIDOS, CORROSIVOS, SOLVENTES Y A LA HUMEDAD

ABSORCIÓN DE AGUA: ≤0.5 G A 96 HRS

RESISTENCIA DIELECTRICA

CONTRACCIÓN: 1.5% - 3%

RESISTENCIA A LA TENSIÓN: 5.0 N/MM² - 13.0 N/MM²

APLICACIÓN

