

MINGITORIO 61-100

MODELO MINGITORIO 61-100

CLAVE MIN-61-100

MATERIAL

- ACERO INOXIDABLE
- TIPO 304
- GRADO SANITARIO
- TERMINADO: 2B-P3
- CALIBRE: 20 (0.89MM)

ESPECIALES
DISPONIBLE EN
MEDIDAS ESPECIALES

INCLUYE
• MINGITORIO DE A-INOX

RECOMENDACIONES

- ANTES DE INSTALAR HAGA CORRER AGUA EN LA LÍNEA HIDRÁULICA PARA EVITAR OBSTRUCCIÓN EN VÁLVULA POR SEDIMENTOS.
- EVITE OBSTRUCCIÓN DE VÁLVULAS POR ALGAS EN TUBERÍA CON LIMPIEZA REGULAR DE CISTERNAS Y TINACOS, USO DE SISTEMA DE FILTRACIÓN Y SUAVIZADO DE AGUA. EVITE PVC EN TUBERÍAS DE ALIMENTACIÓN, YA QUE PERMITE FORMACIÓN DE ALGAS POR EL PASO DE LUZ.
- EVITE COLOCAR EL EQUIPO EN ÁREAS DONDE AÚN SE REALIZAN TRABAJOS DE HERRERÍA, YA QUE EL POLVO DE HIERRO PODRÍA CONTAMINAR EL A-INOX, INCLUSO ANTES DE LA INSTALACIÓN.
- ÚTILICE TORNILLOS DE A-INOX (NO INCLUIDOS) PARA LA FIJACIÓN A MURO, YA QUE OTRO MATERIAL CONTAMINARÍA LA SUPERFICIE CON ÓXIDO OCASIONADO POR TORNILLOS Y HERRAJES, AÚN GALVANIZADOS.
- EL ACERO INOXIDABLE NO PROMUEVE LA OXIDACIÓN, PERO ES SUSCEPTIBLE DE SER CONTAMINADO POR FUENTES EXTERNAS COMO EL POLVO DE HIERRO, EL CLORO CONTENIDO EN LA SAL (AGUA DE MAR), O EL CONTACTO DIRECTO CON CLORO.
- EVITE LAS MANCHAS DE SALES Y MINERALES (SARRO) DEJADAS POR EL AGUA AL EVAPORARSE EN EL A-INOX, SECÁNDOLO POR COMPLETO AL REALIZAR LIMPIEZA.
- EN CASO DE MANCHAS LIBERAS, LIMPIE LA SUPERFICIE CON UN A MEZCLA DE VINAGRE BLANCO DESTILADO Y AGUA EN PROPORCIONES IGUALES. ESTE PROCEDIMIENTO ES ALTAMENTE RECOMENDADO PARA ÁREAS DE COSTA Y/O AGUA DURA.
- NO UTILICE FIBRAS METÁLICAS NI ELEMENTOS ABRASIVOS CON FILO O PUNTA PARA LIMPIAR EL A-INOX.
- NO UTILICE JABÓN EN POLVO PARA LA LIMPIEZA DEL A-INOX, YA QUE ESTE LO RAYA; PREFERIA JABÓN LÍQUIDO PARA TRASTES.
- LIMPIE LA SUPERFICIE DEL A-INOX EN EL SENTIDO DEL PULIDO PARA NO RAYARLO.
- NO UTILICE CLORO O CUALQUIER PRODUCTO QUE LO CONTENGA PARA LA LIMPIEZA DEL A-INOX.
- CONSIDERE SELLAR LA UNIÓN ENTRE RESPALDO Y MURO, PARA EVITAR DERRAMES QUE NO SE PUEDAN ENJUAGAR NI SECAR.
- EN LUGARES COMO COSTAS, LABORATORIOS, MINAS O INSTALACIONES CON HERRUMBRE EXPUESTA ALEDAÑA, PUEDE SER NECESARIO UTILIZAR EL ACERO TIPO 316, GRADO ARQUITECTÓNICO. PARA SOLUCIONES ESPECIALIZADAS, FAVOR DE CONTACTAR A UNO DE NUESTROS ASESORES.
- INSTALE EN MURO DE CARGA, EVITE MUROS DE TABLA-ROCA NO APTOS PARA CARGA Y HUMEDAD.

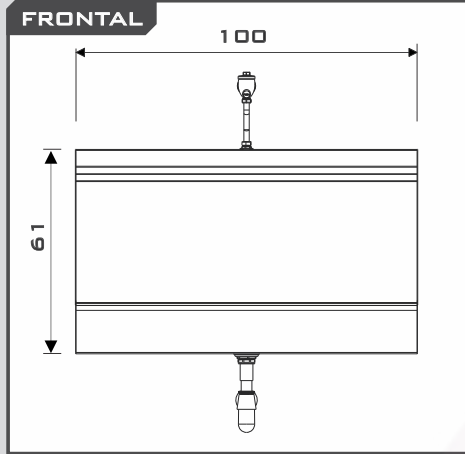

VISTAS

V19-01

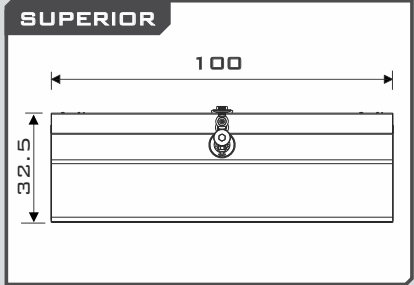

MEDIDAS GRLS

• ALTURA 61.0
• FONDO 32.5
• LARGO 100.0

GOTAS EN CM

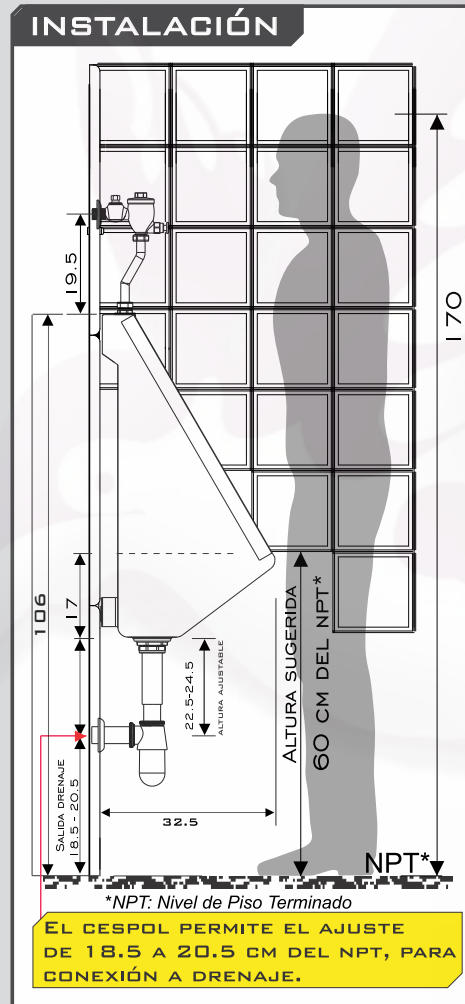

EL CESPOL PERMITE EL AJUSTE DE 18.5 A 20.5 CM DEL NPT, PARA CONEXIÓN A DRENAJE.

CARACTERÍSTICAS

- RESISTENTE AL TRATO RUDDO
- PERFORACIÓN DE PARA RECIBIR REJILLA DE 2 1/2"
- PERFORACIÓN PARA TOMA HIDRÁULICA DE 3/4" O DIÁMETRO INDICADO POR EL CLIENTE.

NO INCLUYE

- TORNILLOS, U OTRO MEDIO DE ANCLAJE
- VÁLVULAS O LLAVES
- REJILLAS
- CESPOL, COFLEX O CONEXIONES
- INSTALACIÓN
- MANTENIMIENTO

TOMA HIDRÁULICA

- SUGERIDA A 97.5 CM DEL NPT. ESTA UBICACIÓN ES DETERMINADA POR EL CLIENTE YA QUE DEPENDE DE LA VÁLVULA Y DEL CESPOL.

SALIDA SANITARIA

- CONSIDERE LA ALTURA FINAL DEL LABIO EXTERNO A 60 CM, DEL NPT* PARA ADULTO Y DE 45CM DEL NPT PARA NIÑOS.
- LA ALTURA DE LA SALIDA SANITARIA DEPENDE DE LA ALTURA DEL MINGITORIO, Y DEL CESPOL
- SE REQUIERE DE CESPOL EN "L"
- LAS MEDIDAS MOSTRADAS EN EL DIAGRAMA DE INSTALACIÓN SON REFERENCIALES, LAS FINALES DEPENDEN DE LOS ACCESORIOS: CESPOL Y VÁLVULA (NO INCLUIDOS).



Tel.818375.0992/93, 818372.3713/14/15
Prolong. Ruiz Cortines #307 Pte.
Col. Paseo de Cumbres Mty N.L. C.P.64346
www.colibrimty.com

