

MODELO ESPEJO ALTA SEGURIDAD

CLAVE ESP-AS

MATERIAL

- ACERO INOXIDABLE
- TIPO 304
- GRADO SANITARIO-ALIMENTICIO
- TERMINADO: CUBIERTA- BRILLO-ESPEJO MARCO - SATINADO
- CALIBRE: 14 (1.9MM)

MEDIDAS

- ALTURA 50.0
- ANCHO 35.0
- FONDO 0.8

COTAS EN CM

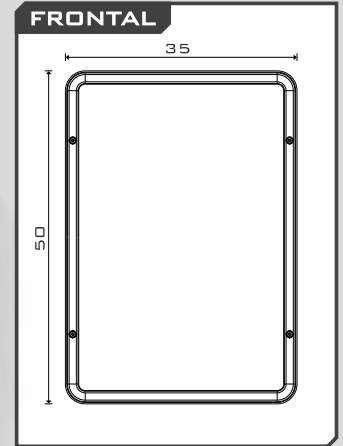
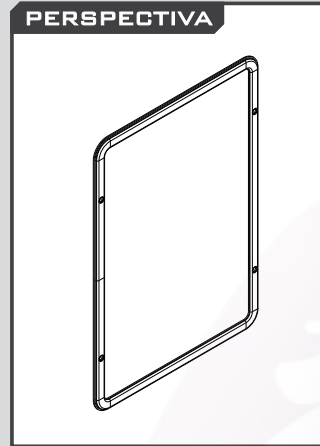

RECOMENDACIONES

- EVITE COLOCAR EL EQUIPO EN ÁREAS DONDE AÚN SE REALIZAN TRABAJOS DE HERRERÍA, YA QUE EL POLVO DE HIERRO PODRÍA CONTAMINAR EL A-INOX, INCLUSO ANTES DE LA INSTALACIÓN.
- ÚTILICE TORNILLOS DE A-INOX (NO INCLUIDOS) PARA LA FIJACIÓN A MURO, YA QUE OTRO MATERIAL CONTAMINARÍA LA SUPERFICIE CON ÓXIDO OCASIONADO POR TORNILLOS Y HERRAJES, AÚN GALVANIZADOS.
- EL ACERO INOXIDABLE NO PROMUEVE LA OXIDACIÓN, PERO ES SUSCEPTIBLE DE SER CONTAMINADO POR FUENTES EXTERNAS COMO EL POLVO DE HIERRO, EL CLORO CONTENIDO EN LA SAL (AGUA DE MAR), O EL CONTACTO DIRECTO CON CLORO.
- EVITE LAS MANCHAS DE SALES Y MINERALES (BARRO) DEJADAS POR EL AGUA AL EVAPORARSE EN EL A-INOX, SECÁNDOLO POR COMPLETO AL MENOS UNA VEZ AL DÍA.
- EN CASO DE MANCHAS LIGERAS, LIMPIE LA SUPERFICIE CON UN A MEZCLA DE VINAGRE BLANCO DESTILADO Y AGUA EN PROPORCIONES IGUALES. ESTE PROCEDIMIENTO ES ALTAMENTE RECOMENDADO PARA ÁREAS DE COSTA Y/O AGUA DURA.
- DE SER POSIBLE UTILICE LIMPIADOR PARA CRISTALES QUE NO CONTENGA CLORO, PARA CONSERVAR EL ACABADO ESPEJO DELA A-INOX.
- NO UTILICE FIBRAS METÁLICAS NI ELEMENTOS ABRASIVOS CON FILO O PUNTA PARA LIMPIAR EL A-INOX.
- NO UTILICE JABÓN EN POLVO PARA LA LIMPIEZA DEL A-INOX, YA QUE ESTE LO RAYA; PREFIERA JABÓN LÍQUIDO PARA TRASTES.
- NO UTILICE CLORO O CUALQUIER PRODUCTO QUE LO CONTENGA PARA LA LIMPIEZA DEL A-INOX.
- CONSIDERE SELLAR LA UNIÓN ENTRE RESPALDO Y MURO, PARA EVITAR DERRAMES QUE NO SE PUEDAN ENJUAGAR NI SECAR.
- EN LUGARES COMO COSTAS, LABORATORIOS, MINAS O INSTALACIONES CON HERRUMBRE EXPUESTA ALEDAÑA, PUEDE SER NECESARIO UTILIZAR EL ACERO TIPO 316, GRADO ARQUITECTÓNICO. PARA SOLUCIONES ESPECIALIZADAS, FAVOR DE CONTACTAR A UNO DE NUESTROS ASESORES.

CARACTERÍSTICAS

- FABRICADO EN A-INOX T-304 (C-14), GRADO SANITARIO-ALIMENTICIO
- MARGO EMBUTIDO DE UNA PIEZA PARA MAYOR RIGIDEZ
- ESPEJO IRROMPIBLE
- DIMENSIONES ERGONÓMICAS

INCLUYE

- ESPEJO ANTIVANDÁLICO DE ACERO INOXIDABLE T-304

NO INCLUYE

- TORNILLOS, ESPÁRRAGOS U OTRO MEDIO DE ANCLAJE
- INSTALACIÓN
- MANTENIMIENTO

