

# BANCO ALTA SEGURIDAD AS-40

V19-01

**MODELO**

BANCO 40-AS

**CLAVE**

BAS-40

**MATERIAL**

- ACERO INOXIDABLE
- TIPO 304
- GRADO SANITARIO-ALIMENTICIO
- CALIBRE:
  - ASIENTO -14 (1.9MM)
  - POSTE -16 (1.5MM)
  - BASE -10 (3.4MM)
- TERMINADO P3-SATIN

**MEDIDAS**

- ANCHO 30
- FONDO 30
- ALTURA 40

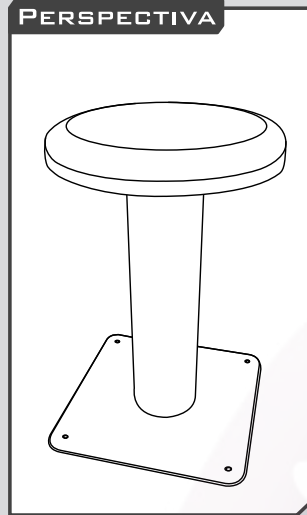
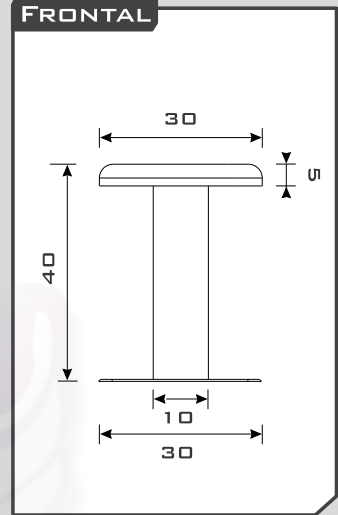
**COTAS EN CM****PERSPECTIVA****FRONTAL****CARACTERÍSTICAS**

- FABRICADO COMPLETAMENTE EN A-INOX
- ASIENTO ALTA RESISTENCIA CALIBRE 14
- BASE ALTA RESISTENCIA C-10

**RECOMENDACIONES**

- EVITE COLOCAR EL BANCO EN ÁREAS DONDE AÚN SE REALIZAN TRABAJOS DE HERRERÍA, YA QUE EL POLVO DE HIERRO PODRÍA CONTAMINAR EL A-INOX INCLUSO ANTES DE LA INSTALACIÓN.
- UTILICE TORNILLOS DE A-INOX (NO INCLUIDOS), YA QUE OTRO MATERIAL CONTAMINARÍA LA SUPERFICIE CON ÓXIDO OCASIONADO POR EL TORNILLO.
- DE SER NECESARIO SOLDAR A PISO, UTILICE SOLDADURA DE ACERO INOX.
- EN CASO DE MANCHAS LIGERAS, LIMPIE LA SUPERFICIE DEL A-INOX CON UNA MEZCLA DE VINAGRE DILUIDO AL 30% EN AGUA, BICARBONATO DE SODIO Y LIMÓN. ENJUAGUE PROFUSAMENTE.
- NO UTILICE FIBRAS METÁLICAS NI ELEMENTOS ABRASIVOS CON FILO O PUNTA PARA LIMPIAR EL A-INOX.
- NO UTILICE JABÓN EN POLVO PARA LA LIMPIEZA DEL A. INOX, YA QUE ESTE LO RAYA; PREFIERA JABÓN LÍQUIDO PARA TRASTES.
- LIMPIE LA SUPERFICIE DEL A. INOX. EN EL SENTIDO DEL PULIDO
- NO UTILICE CLORO O CUALQUIER PRODUCTO QUE LO CONTENGA PARA LA LIMPIEZA DEL A-INOX.
- EN CASO DE SER NECESARIO SANITIZAR CON CLORO, DILUYA (50%) Y ENJUAGUE PROFUSAMENTE LUEGO DE SU APLICACIÓN, YA QUE EL CLORO ES UN CONTAMINANTE PARA EL A-INOX.

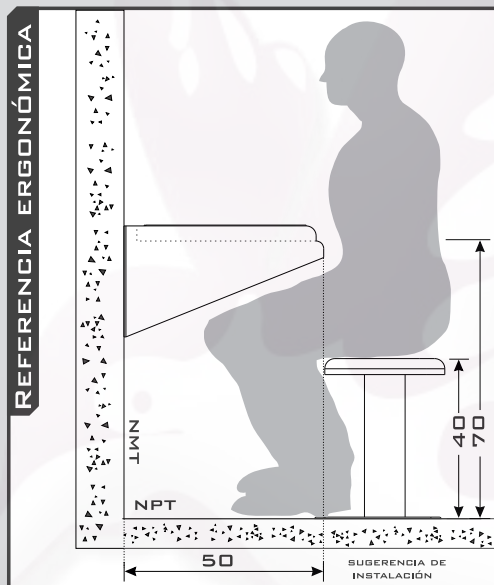
**REFERENCIA ERGONÓMICA****INCLUYE**

- BANCO DE ALTA SEGURIDAD, FABRICADO EN A-INOX T-304

**NO INCLUYE**

- TORNILLOS
- INSTALACIÓN
- MANTENIMIENTO

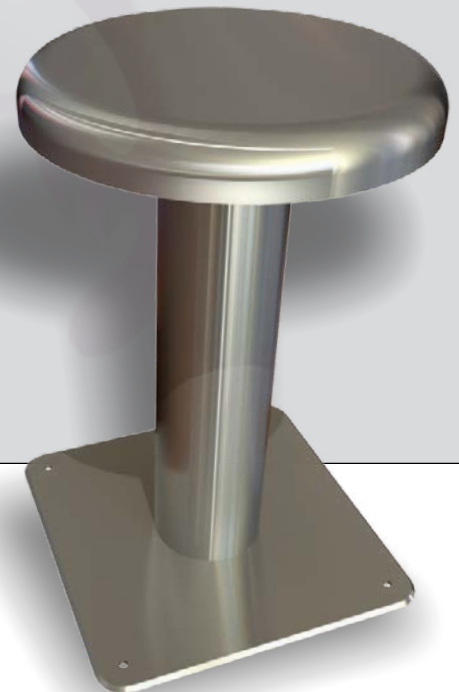
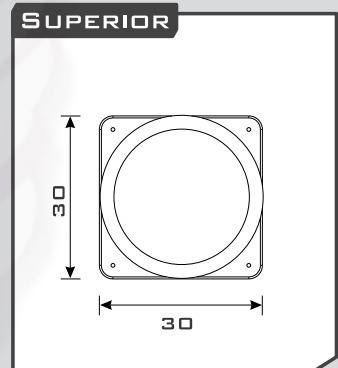
**SUPERIOR**

Tel.818375.0992/93, 818372.3713/14/15

Prolong. Ruiz Cortines #307 Pte.

Col. Paseo de Cumbres Mty N.L. C.P.64346

www.colibrimty.com

colibrimty