

6063051MX - Fluxómetro para mingitorio de 1.9 lpd SELECTRONIC

- Evitan desperdicios por ajustes erróneos o vandalismo
- Spud de 19 mm
- Disponible en corriente directa
- Incluye baterías
- La válvula auto- limpiable previene atasco y reduce el mantenimiento
- Un sensor para toda la línea completa de Fluxómetros Selectronic
- Se ajustar el rango manualmente o por control remoto opcional
- El sensor tiene un indicar de batería baja
- Cuenta con botón mecánico de descarga, permite descargas adicionales en caso necesario



Código

- 6063051MX

Acabados Disponibles:

.002 Cromo

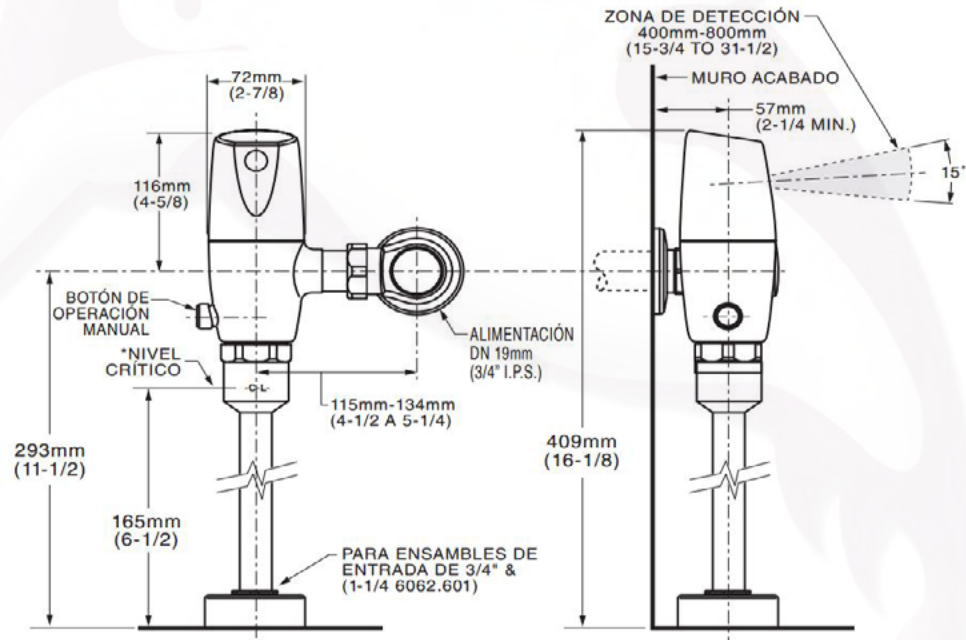

Notas:

*Certificación Lead Free (Libre de Plomo), como se define en las leyes federales y estatales aplicables en los Estados Unidos de Norteamérica.

Importante:

Lea instructivo antes de instalar
Dimensiones nominales, pueden variar dentro un rango de tolerancia.
Estas medidas están sujetas a cambio o cancelación.
No se asume responsabilidad de fichas no vigentes.

Reemplace las "YYY" con el código del acabado correspondiente
Cromo .002

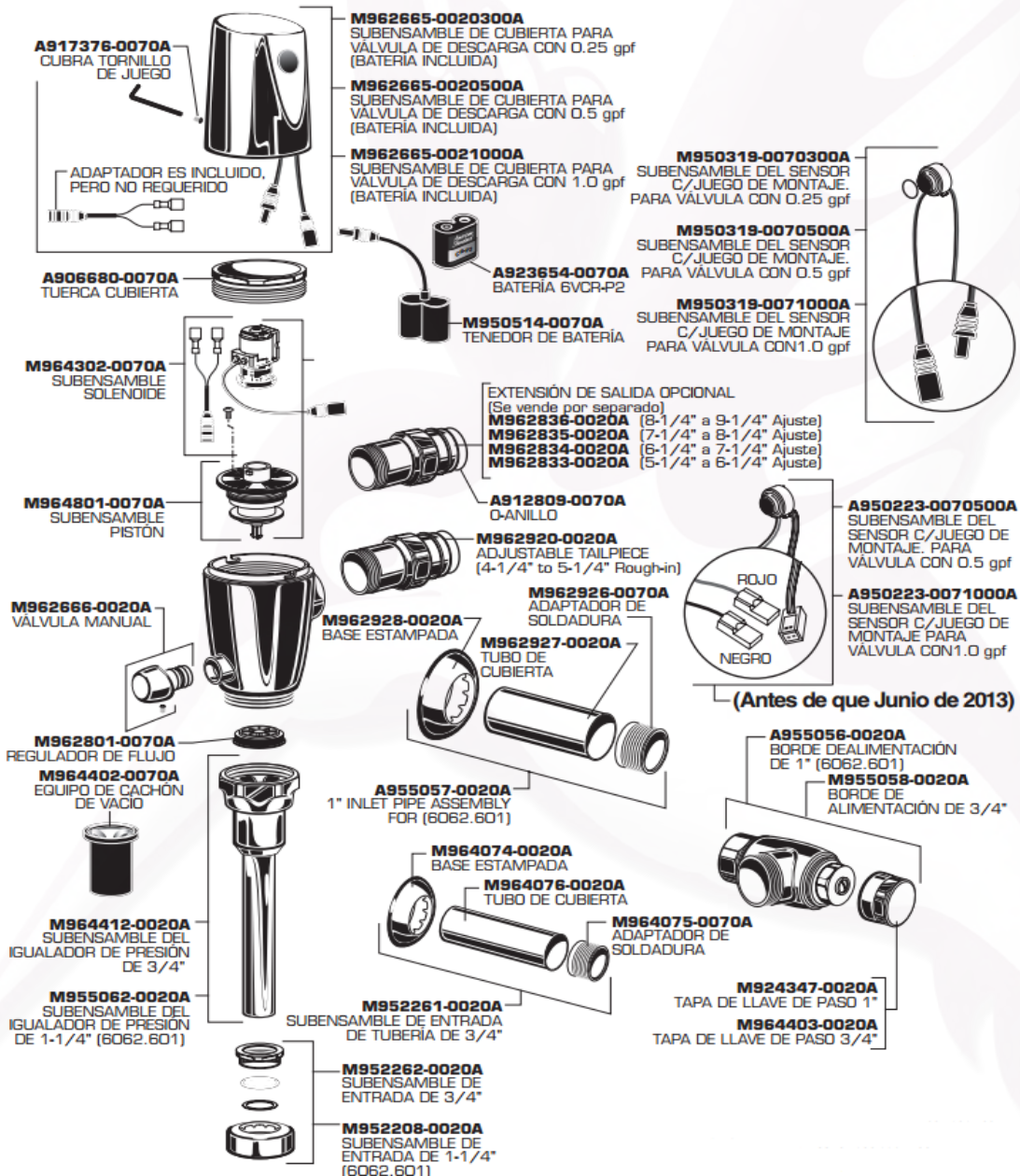

Notas:

*Certificación Lead Free (Libre de Plomo), como se define en las leyes federales y estatales aplicables en los Estados Unidos de Norteamérica.

Importante:

Lea instructivo antes de instalar
Dimensiones nominales, pueden variar dentro un rango de tolerancia.
Estas medidas están sujetas a cambio o cancelación.
No se asume responsabilidad de fichas no vigentes.