

# 72.7304.23

## Sanitario con tanque asistido por presión

No.	Código	Descripción
1	59041001	Sistema Turbo Orión para tanque de sanitario.
2	59057021	Asiento alargado abierto color blanco.
3	59100021	Kit cubrepija color blanco.

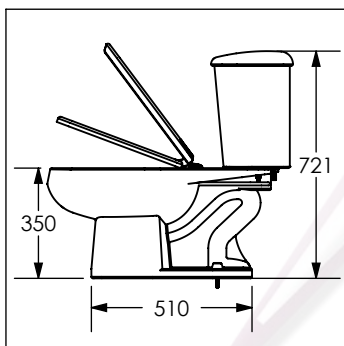

Cotas en milímetros

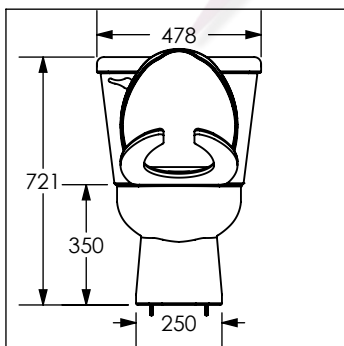

Cotas en milímetros

