

Espejo de Doble Vista con Aumento

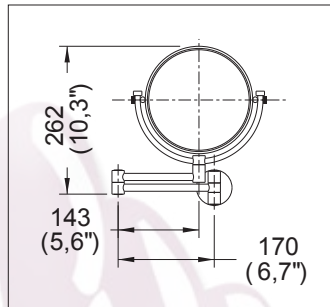

Medidas Referenciales

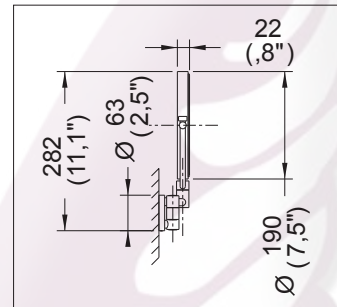

Acot.mm.(pulg)

Despiece

NA

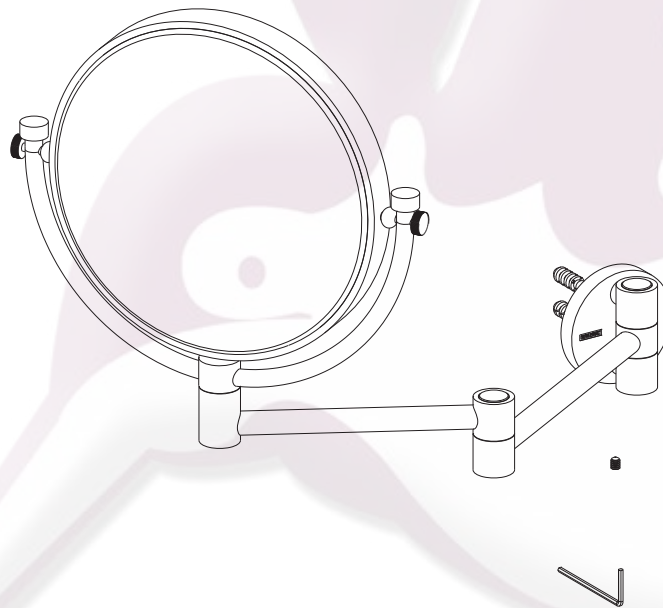

Características y Datos Técnicos

Espejo de 3x, Doble Vista
(Una Cara Normal y una Cara c/Aumento 3x)
Paquete de Sujeción Incluido
Incluye Herramienta para Sujeción
Aumento 3x

Material:
Latón

*Los productos ilustrados pueden sufrir cambios sin previo aviso en su aspecto o partes, como resultado de los procesos de mejora continua a que están sujetos, sin implicar mayor responsabilidad de la fábrica.

