

Coladera SL 2514



► Descripción

Coladera para piso exterior, sello hidráulico, rejilla y campana con una conexión de 4".

► Especificaciones

- Conexión de 4"
- Rejilla redonda de hierro fundido
- Campana sello de hierro fundido
- Base de hierro fundido recubierto con esmalte anticorrosivo

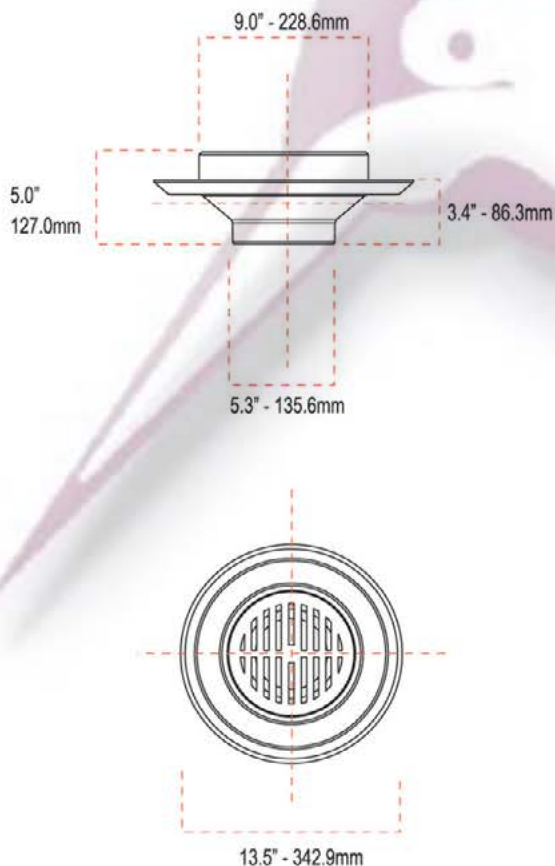
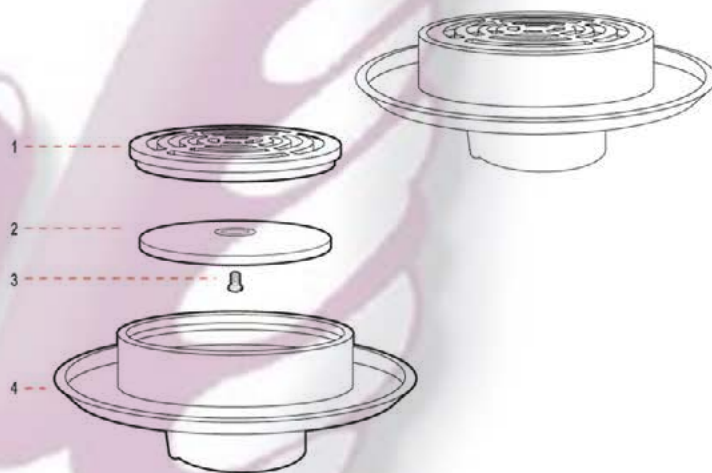

Número	Descripción
1	Rejilla redonda
2	Campana de sello
3	Tornillo de fijación
4	Base para coladera SL 2514



Tels. (81) 8375.0992-93 con 6 líneas

Modelo equivalente: www.colibrimty.com info@colibrimty.com [f](https://www.facebook.com/colibrimty) [t](https://www.tumblr.com/colibrimty) [YouTube](https://www.youtube.com/colibrimty) @colibrimty